

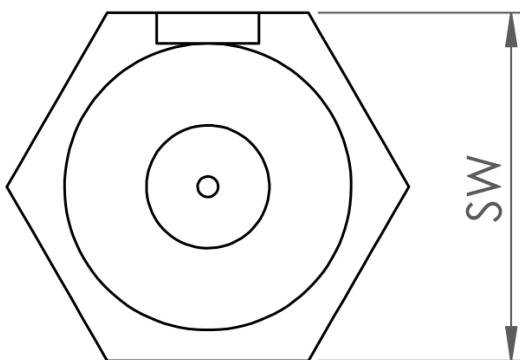

Bohrungen (opt.) 1 - 5 mm

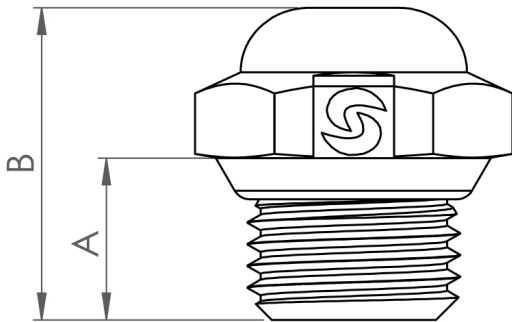

P-B-SSN-1/4-316-0-1

Glattstrahl / 1/4 / 1.4404 / 1 mm

swepro P-B-SSN-1/4-316-0-1 - Die swepro Glattstrahldüse aus korrosionsbeständigem 1.4404 Edelstahl der hochwertigen pro-Serie ist für den dauerhaften Einsatz in sämtlichen Industriezweigen geeignet. Anwendungsgebiete der Glattstrahldüse sind Reinigungs-, Kühlungs-, Auftrags- und Befeuchtungsprozesse. Zu den Vorteilen der pro Serie (Verbesserte Standzeit, optimiertes Sprühbild & einfache Montage) kommt die geringe Einbaugröße der Sprühdüse als ein weiterer wichtiger Vorteil dazu. Selbst an beengten Anwendungsbereichen ist eine Installation möglich. Das Sprühbild ist ein konzentrierter, glatter und turbulenzfreier Strahl. Bereits ab einem Druck von einem Bar wird ein optimiertes Sprühergebnis realisiert. Für den Einsatz in der Lebensmittelindustrie ist eine Variante mit einem blauen, detektierbaren Dichtring erhältlich.

Technische Daten

Artikelnummer	233305
Gewicht	17,5 g
Durchfluss (bei 3 bar)	0,5 l/min
Abmessung A:	10 mm
Abmessung B:	19,3 mm
Bohrung	1 mm
Schlüsselweite (SW)	17 mm
Material	1.4404 Edelstahl
Sprühbild	Glattstrahl
Anschluss	1/4" BSPP